

poz. PODWIESZENIE S-3.11

SzT. 6

SKALA 1:10

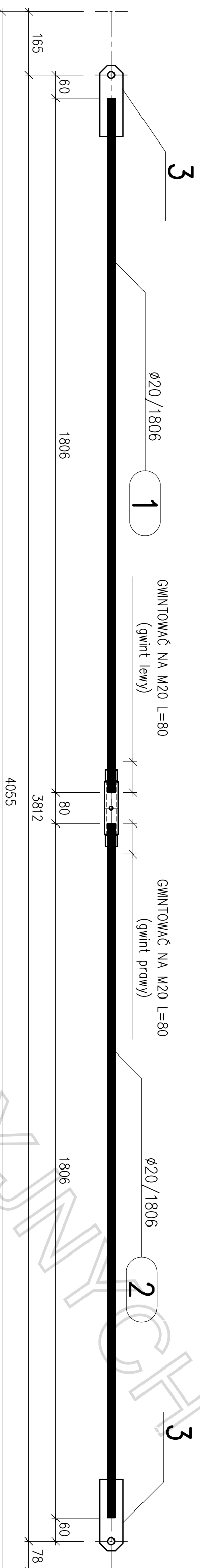

Schemat montażowy

skala 1:20

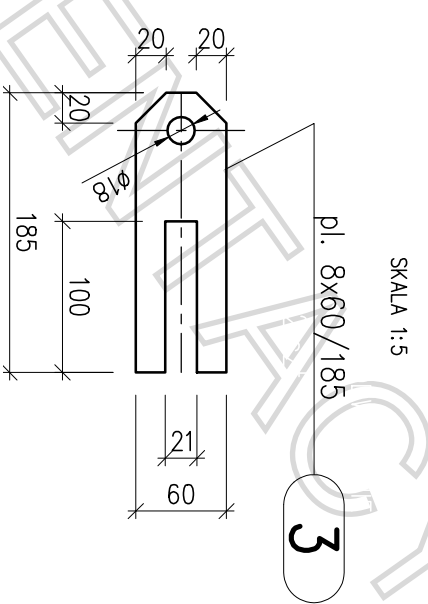
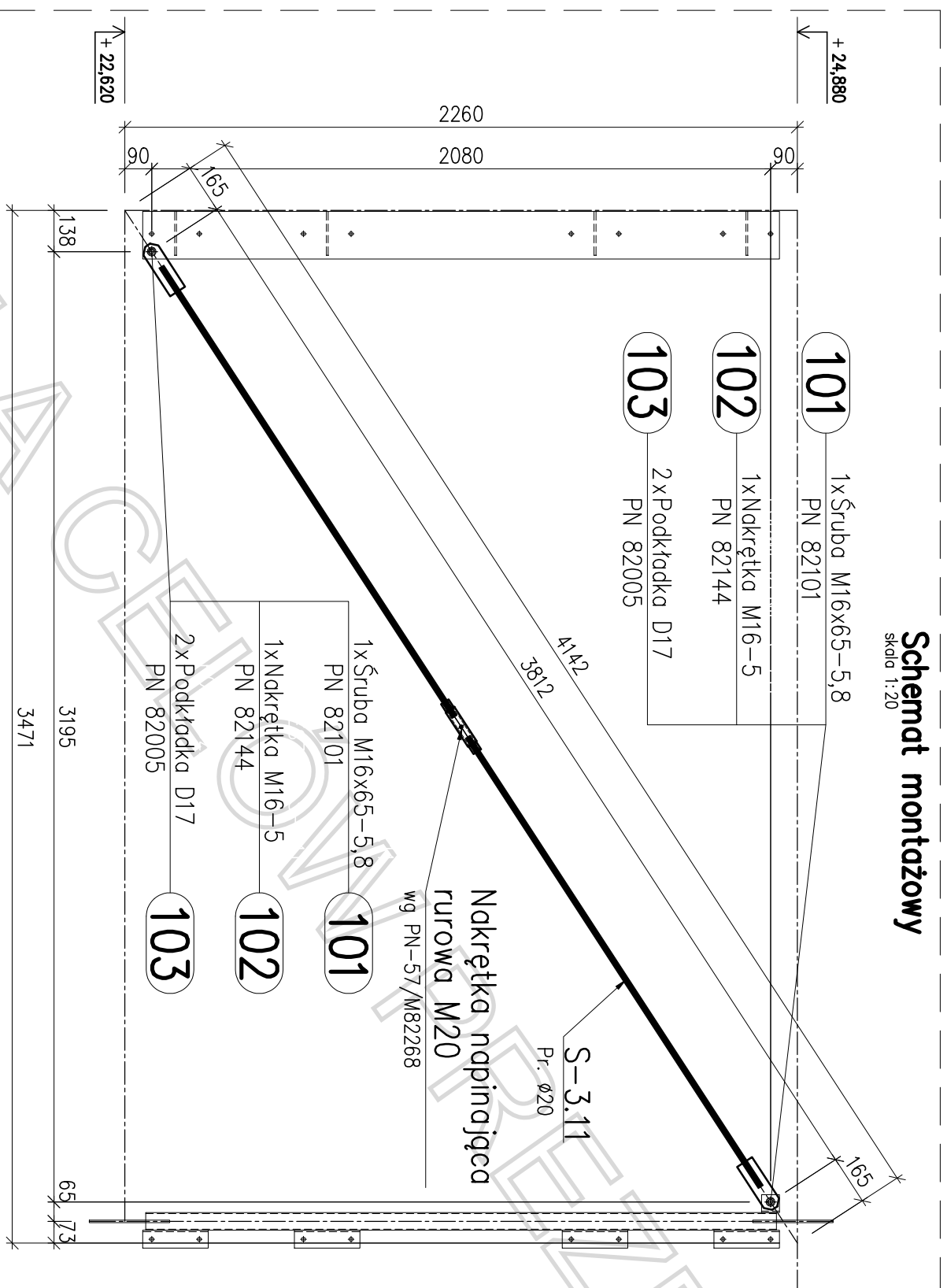

Nakrętka napinająca rurowa M20

wg PN-57/M82268
SKALA 1:5

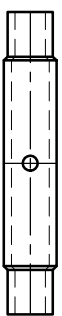

1 szt. na każdy el. S-3.11 (razem 6 szt.)

ZESTAWIENIE STALI – KSZTAŁTOWNIKI

Poz.	Profil	Długość [mm]	Ilość [szt.]	jedn.	Masa [kg]	rozem	Materiał	Uwagi
PODWIESZENIE S-3.11								
1	$\varnothing 20$	1806	1	2,47	4,5	4,5	S355JR	
2	$\varnothing 20$	1806	1	2,47	4,5	4,5	S355JR	
3	pl. 8x60	185	2	3,77	0,7	1,4	S235JRG2	
Rozem masa 1 elementu								
Dodatek na spoiny 1,8%								
RAZEM MASA 6 ELEMENTU(OW)								
RAZEM NA RYSUNKU								
					[kg]	63,6		

ZESTAWIENIE ŚRUB

Poz.	Nazwa	Ilość [szt.]	Masa [kg]	rozem	Uwagi	
PODWIESZENIE S-3.11						
101	Śruba M16x65-5,8	2	0,129	0,258	PN 82101	
102	Nakrętka M16-5	2	0,0326	0,0652	PN 82144	
103	Podkładka D17	4	0,013	0,0452	PN 82005	
Rozem masa 1 elementu						
RAZEM MASA 6 ELEMENTU(OW)						
RAZEM NA RYSUNKU						
					[kg]	2,2104